

Instrucciones de funcionamiento



flexoTHERM exclusive, flexoCOMPACT exclusive

VWF 57 - 197/4, VWF 57 - 117/4 230V, VWF 58 -
118/4, VWF 58 - 118/4 230V

ES

Editor/Fabricante

Vaillant GmbH

Berghauser Str. 40 ■ D-42859 Remscheid
Tel. +49 21 91 18-0 ■ Fax +49 21 91 18-2810
info@vaillant.de ■ www.vaillant.de



Contenido

Contenido

1	Seguridad	3	5.12	Visualización de la presión circuito ambiental.....	12
1.1	Utilización adecuada.....	3	5.13	Lectura de la estadística de funcionamiento	12
1.2	Información general de seguridad.....	4	5.14	Ajuste del idioma	13
2	Observaciones sobre la documentación	6	6	Solución de averías	13
2.1	Consulta de la documentación adicional.....	6	7	Cuidado y mantenimiento	13
2.2	Conservación de la documentación	6	7.1	Observación de los requerimientos en el lugar de instalación.....	13
2.3	Validez de las instrucciones	6	7.2	Cuidado del producto.....	14
3	Resumen del sistema	6	7.3	Leer los avisos de mantenimiento	14
3.1	Estructura del sistema de bomba de calor	6	7.4	Comprobación de la presión de la instalación	14
3.2	Indicador de consumo de energía y rendimiento energético	7	7.5	Control de la presión de llenado del circuito de solución salina	14
4	Descripción del aparato	7	8	Puesta fuera de servicio	14
4.1	Estructura del producto.....	7	8.1	Puesta fuera de funcionamiento temporal del producto	14
4.2	Número de serie	7	8.2	Protección del producto contra las heladas.....	14
4.3	Apertura de la tapa frontal	7	8.3	Puesta fuera de funcionamiento definitiva del producto.....	14
4.4	Homologación CE.....	8	9	Reciclaje y eliminación	14
4.5	Dispositivos de seguridad.....	8	9.1	Encargo de eliminación de solución salina	15
5	Funcionamiento	9	9.2	Desechar correctamente el refrigerante	15
5.1	Cuadro de uso	9	10	Garantía y servicio de atención al cliente	15
5.2	Concepto de uso.....	10	10.1	Garantía.....	15
5.3	Pantalla inicial.....	10	10.2	Servicio de Asistencia Técnica	15
5.4	Vista del menú	11	Anexo	17	
5.5	Niveles de uso	11	A	Vista general nivel de uso usuario	17
5.6	Puesta en marcha del producto.....	11			
5.7	Encendido del aparato.....	11			
5.8	Adaptación de la temperatura nominal del acumulador.....	12			
5.9	Indicación de la producción	12			
5.10	Visualización de Live Monitor	12			
5.11	Indicación de la presión del circuito del edificio	12			

1 Seguridad

1.1 Utilización adecuada

Su uso incorrecto o utilización inadecuada puede dar lugar a situaciones de peligro mortal o de lesiones para el usuario o para terceros, así como provocar daños en el producto u otros bienes materiales.

El sistema de bombas de calor está destinado exclusivamente para el uso doméstico.

El sistema de bombas de calor está destinado como generador de calor con función de enfriamiento para instalaciones de calefacción cerradas y la producción de agua caliente. El funcionamiento de la bomba de calor fuera de los límites de aplicación provoca su bloqueo a través de los dispositivos de regulación y de seguridad internos.

No se autoriza el modo refrigeración con radiadores, ya que la superficie de transferencia de calor que ofrecen es insuficiente.

La utilización adecuada implica:

- Tenga en cuenta las instrucciones de funcionamiento adjuntas del producto y de todos los demás componentes de la instalación.

- Cumplir todas las condiciones de inspección y mantenimiento recogidas en las instrucciones.

Este producto puede ser utilizado por niños a partir de 8 años, así como por personas con capacidades físicas, sensoriales o mentales disminuidas o con falta de experiencia y conocimientos, si son vigilados o han sido instruidos respecto al uso seguro del aparato y comprenden los peligros derivados del mismo. No deje que los niños jueguen con el producto. No permita que los niños efectúen la limpieza y el mantenimiento sin vigilancia.

Una utilización que no se corresponda con o que vaya más allá de lo descrito en las presentes instrucciones se considera inadecuada. También es inadecuado cualquier uso de carácter directamente comercial o industrial.

¡Atención!

Se prohíbe todo uso abusivo del producto.

1 Seguridad

1.2 Información general de seguridad

1.2.1 Peligro por un uso incorrecto

El uso incorrecto puede poner en peligro tanto a usted como a otras personas y ocasionar daños materiales.

- ▶ Lea atentamente las presentes instrucciones y toda la documentación adicional, especialmente el capítulo "Seguridad" y las notas de advertencia.
- ▶ Realice solo aquellas operaciones a las que se refieren las presentes instrucciones de funcionamiento.

1.2.2 Peligro de muerte por materiales explosivos o inflamables

- ▶ No utilice el producto en almacenes con sustancias explosivas o inflamables (p. ej. gasolina, papel, pinturas).

1.2.3 Peligro de muerte por modificaciones en el aparato o en el entorno del mismo

- ▶ No retire, puentee ni bloquee ningún dispositivo de seguridad.
- ▶ No manipule los dispositivos de seguridad.

- ▶ No rompa ni retire ningún precinto de las piezas. Únicamente los profesionales autorizados y el Servicio de Asistencia Técnica están autorizados a modificar los componentes precintados.
- ▶ No efectúe modificación alguna:
 - en el producto
 - en el entorno del producto
 - en los conductos de entrada de solución salina, aire y corriente
 - en los conductos de desagüe y en la válvula de seguridad del circuito de fuentes de calor
 - en elementos estructurales que puedan afectar a la seguridad del aparato

1.2.4 Peligro de lesiones por quemaduras con la solución salina

La solución salina etilenglicol es perjudicial para la salud.

- ▶ Evite el contacto con los ojos y la piel.
- ▶ Utilice guantes y gafas protectoras.
- ▶ Evite la inhalación y la ingestión.
- ▶ Consulte la hoja de datos de seguridad que acompaña a la solución salina.



1.2.5 Peligro de lesiones por congelamiento al tocar el refrigerante

El producto se suministra con un relleno de refrigerante R410A. El contacto con el refrigerante que se derrama en los puntos de salida puede dar lugar a congelación.

- ▶ Si se produce una fuga de refrigerante, no toque ningún componente del producto.
- ▶ No aspire los vapores o gases que emanen desde las fugas del circuito refrigerante.
- ▶ Evite el contacto de la piel o los ojos con el refrigerante.
- ▶ En caso de contacto del refrigerante con la piel o los ojos, acuda a un médico.

1.2.6 Peligro de lesiones y riesgo de daños materiales por la realización incorrecta de los trabajos de mantenimiento y reparación o por su omisión

- ▶ Nunca intente realizar usted mismo trabajos de mantenimiento o de reparación en el aparato.
- ▶ Encargue a un profesional autorizado que repare las averías y los daños de inmediato.



- ▶ Respetar los intervalos de mantenimiento especificados.

1.2.7 Riesgo de daños materiales causados por heladas

- ▶ En caso de helada, asegúrese de que la instalación de calefacción sigue funcionando en todo momento y que todas las estancias se calientan lo suficiente.
- ▶ Cuando no pueda asegurar el funcionamiento, encargue a un profesional autorizado que purgue la instalación de calefacción.

1.2.8 Riesgo de daños medioambientales por refrigerante

El producto contiene un refrigerante que no debe verterse a la atmósfera.

- ▶ Asegúrese de que, al trabajar con refrigerantes, un profesional autorizado realice el mantenimiento del producto y efectúe el reciclaje o la eliminación tras la puesta fuera de servicio.

2 Observaciones sobre la documentación

2 Observaciones sobre la documentación

2.1 Consulta de la documentación adicional

- ▶ Es imprescindible tener en cuenta todas las instrucciones de funcionamiento suministradas junto con los componentes de la instalación.

2.2 Conservación de la documentación

- ▶ Conservar estas instrucciones y toda la demás documentación de validez paralela para su uso posterior.

2.3 Validez de las instrucciones

Estas instrucciones son válidas únicamente para:

Producto
VWF 57/4
VWF 58/4
VWF 87/4
VWF 88/4
VWF 117/4
VWF 118/4
VWF 157/4
VWF 197/4

Producto
VWF 57/4 230 V
VWF 58/4 230 V
VWF 87/4 230 V
VWF 88/4 230 V
VWF 117/4 230 V
VWF 118/4 230 V

3 Resumen del sistema

3.1 Estructura del sistema de bomba de calor

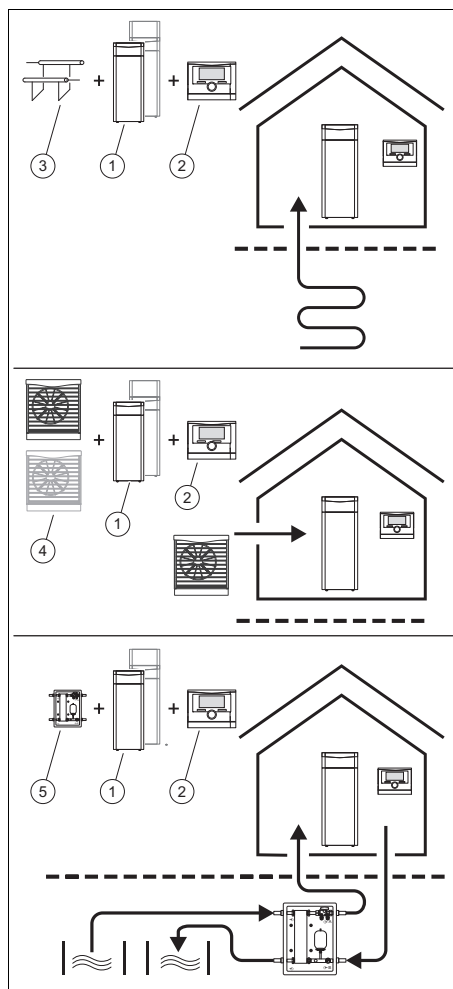

El sistema de bomba de calor consta de los siguientes componentes:

- Bomba de calor (1)
- Regulador del sistema (2) (a partir de VRC 700)
- Sonda de temperatura exterior con receptor DCF
- Sonda de sistema (si procede)

Descripción del aparato 4

- Con la fuente de calor suelo: sonda subterránea (3)
- Con la fuente de calor aire (solo productos con 400 V): colector(es) salino(s) de aire (4)
- Con la fuente de calor agua de los pozos: módulo de agua subterránea (5)

Posibilidad de refrigeración activa mediante inversión de circuito con las fuentes de calor aire, terreno y agua subterránea.



Indicación

Para el funcionamiento con refrigeración activa con la fuente de calor agua subterránea se requiere un permiso de las agencias del agua.

3.2 Indicador de consumo de energía y rendimiento energético

El sistema de bombas de calor está equipado con un regulador de sistema controlado por sonda exterior que, dependiendo del tipo de regulación, ofrece los modos calefacción, refrigeración y de agua caliente sanitaria y regula en modo automático.

El regulador del sistema muestra en la pantalla y en la App de uso adicional valores de consumo de energía y rendimiento energético. El regulador del sistema muestra una estimación de los valores de la instalación. Los valores dependen, entre otras cosas, de:

- instalación/versión de la instalación de calefacción
- Comportamiento del usuario
- Condiciones ambientales estacionales
- Tolerancias y grupos constructivos

Componentes externos como, p. ej., bombas de calor externas o válvulas. Otros consumidores y generadores del hogar no se tienen en consideración. Las divergencias entre el consumo de energía o el rendimiento energético mostrado y el

real pueden ser considerables. Los datos relativos al consumo de energía o el rendimiento energético no son adecuados para generar o comparar facturas energéticas.

4 Descripción del aparato

4.1 Estructura del producto

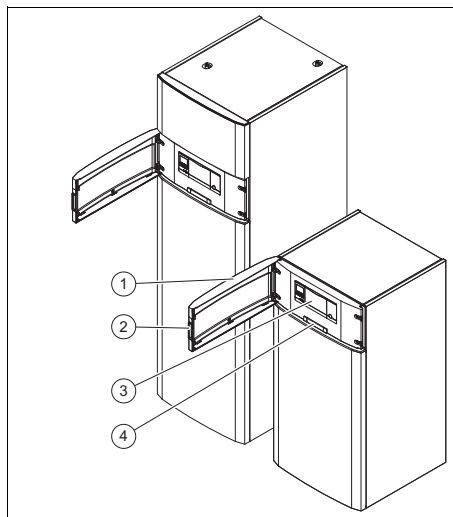

- | | | | |
|---|-------------------|---|---------------------------|
| 1 | Tapa frontal | 3 | Panel de mandos |
| 2 | Cavidad de agarre | 4 | Placa con número de serie |

4.2 Número de serie

El número de serie se encuentra en una placa situada detrás de la tapa frontal. Las cifras 7 a 16 del número de serie constituyen la referencia del artículo.

4.3 Apertura de la tapa frontal

1. Sujete la cavidad de agarre de la tapa frontal en el lado izquierdo o derecho.
2. Tire de la cavidad de agarre.

4 Descripción del aparato

4.4 Homologación CE



Con la homologación CE se certifica que los aparatos cumplen los requisitos básicos de las directivas aplicables conforme figura en la placa de características.

Puede solicitar la declaración de conformidad al fabricante.

4.5 Dispositivos de seguridad

4.5.1 Función de protección antihielo

La función de protección antihielo de la instalación se controla a través del regulador de sistema. Si el regulador de sistema falla, la bomba de calor garantiza una protección contra heladas limitada para el circuito de calefacción.

4.5.2 Dispositivo contra la falta de agua de calefacción

Esta función supervisa permanentemente la presión del agua de calefacción para prevenir una posible escasez de agua de calefacción.

4.5.3 Dispositivo contra la falta de solución salina

El dispositivo contra la falta de solución salina supervisa permanentemente la presión del líquido en el círculo ambiental para prevenir una posible escasez de líquido.

4.5.4 Temp prot anti hielo

Esta función impide que el evaporador se congele cuando la fuente de calor desciende de una temperatura determinada.

La temperatura de salida de la fuente de calor se mide permanentemente. Cuando la temperatura de salida de la fuente de calor desciende de un valor determinado, el compresor se desconecta momentáneamente y emite un mensaje de estado. Si

este fallo se produce tres veces consecutivas, se desconecta y emite un mensaje de error.

4.5.5 Dispositivo contra el bloqueo de la bomba y la válvula

Esta función impide que se inmovilicen las bombas para el agua de calefacción y la solución salina y todas las válvulas de conmutación. Las bombas y las válvulas que no se han utilizado durante 23 horas se conectan sucesivamente por un espacio de 10 - 20 segundos.

4.5.6 Presostato de alta presión en el circuito refrigerante

El presostato de alta presión desconecta la bomba de calor cuando la presión del circuito refrigerante es demasiado elevada. Después de un tiempo de espera, se produce otro intento de inicio de la bomba de calor. Tras tres intentos de arranque fallidos consecutivos se emite un mensaje de error.

- Presión del circuito refrigerante máx.: 4,60 MPa (g) (46,00 bar (g))
- Tiempo de espera: 5 min (la primera vez que se produce)
- Tiempo de espera: 30 min (la segunda vez y posteriores)

Restablecimiento del contador de errores cuando se dan ambas condiciones:

- Demanda de calor sin desconexión anticipada
- 60 min de funcionamiento ininterrumpido

4.5.7 Termostato de gas caliente en el circuito refrigerante

El termostato de gas caliente desconecta la bomba de calor cuando la temperatura en el circuito refrigerante es demasiado elevada. Después de un tiempo de espera se produce otro intento de inicio de la bomba de calor. Tras tres intentos de

arranque fallidos consecutivos se emite un mensaje de error.

- Temperatura del circuito de refrigeración máx.: 135 °C
- Tiempo de espera: 5 min (la primera vez que se produce)
- Tiempo de espera: 30 min (la segunda vez y posteriores)

Restablecimiento del contador de errores cuando se dan ambas condiciones:

- Demanda de calor sin desconexión anticipada
- 60 min de funcionamiento ininterrumpido

4.5.8 Limitador de temperatura de seguridad (LTS) en el circuito de calefacción

Si la temperatura en el circuito de calefacción de la calefacción adicional eléctrica interna supera la temperatura máxima, el LTS desconecta y bloquea la calefacción adicional eléctrica. Tras un tiempo de espera, la calefacción adicional eléctrica vuelve a intentar arrancar. Aparece un mensaje de error que solo puede restablecerse presionando la tecla de reinicio o desconectando y volviendo a conectar la bomba de calor.

- Temperatura máx. del circuito de calefacción: 85 °C

5 Funcionamiento

5.1 Cuadro de uso

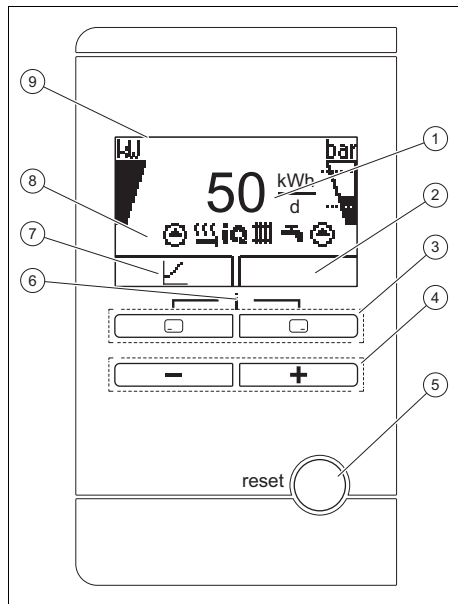

- | | | | |
|---|---|---|--|
| 1 | Indicador del rendimiento energético ambiental diario | 6 | Acceso al menú para información adicional (pulse ambos botones de selección simultáneamente) |
| 2 | Indicación de la asignación actual de la tecla de selección derecha | 7 | Indicación de la asignación actual de la tecla de selección izquierda |
| 3 | Botones de selección izquierdo y derecho | 8 | Indicador de los símbolos del estado de funcionamiento actual de la bomba de calor |
| 4 | Teclas | 9 | Pantalla |
| 5 | Tecla de eliminación de averías (la bomba de calor y el regulador del sistema se reinician) | | |

5 Funcionamiento

5.2 Concepto de uso

Panel de mandos	Funcionamiento
	<ul style="list-style-type: none"> Mostrar rendimiento energético ambiental modo calefacción, modo ACS y modo refrigeración Cancelación de la modificación de un valor de ajuste Acceso a un nivel de selección superior
	<ul style="list-style-type: none"> Confirmar el valor de ajuste Acceso a un nivel de selección inferior
	<ul style="list-style-type: none"> Activación del menú simultáneamente
	<ul style="list-style-type: none"> Disminución o aumento del valor de ajuste Desplazamiento por las entradas del menú

En la pantalla se muestra la función actual de los botones de selección y .

Los valores que se pueden ajustar se muestran siempre parpadeando.

Cada vez que modifique un valor, debe confirmarlo; solo entonces quedará memorizado el ajuste nuevo. Pulsando la tecla puede interrumpir un proceso en cualquier momento.

5.3 Pantalla inicial

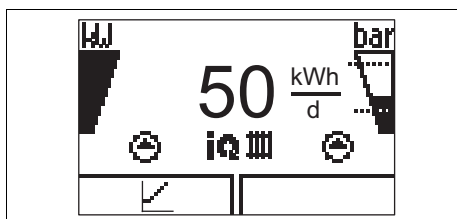

Símbolo	Significado	Explicación
	Compresor	<ul style="list-style-type: none"> Lleno: el compresor está en funcionamiento No lleno: el compresor no está en funcionamiento
	Presión de llenado actual de la instalación de calefacción Las líneas de puntos marcan el rango admisible.	<ul style="list-style-type: none"> Siempre encendido: presión de llenado dentro del rango admisible. Parpadeando: presión de llenado fuera del rango admisible.
	Bombas	<ul style="list-style-type: none"> Izquierda siempre encendida: la bomba de solución salina está en funcionamiento Derecha siempre encendida: la bomba de calefacción está en funcionamiento
	Calefacción adicional eléctrica	<ul style="list-style-type: none"> Parpadeando: calefacción adicional eléctrica en funcionamiento + : Calefacción adicional eléctrica activa para modo calefacción + : Calefacción adicional eléctrica activa para modo ACS

Símbolo	Significado	Explicación
	Modo Green IQ	– Producto equipado con tecnología de ahorro energético
	Modo de calefacción	– Siempre encendido: modo calefacción activo
	refrigeración	– Siempre encendido: modo refrigeración activo (activo o pasivo)
	Preparación de agua caliente sanitaria	– Siempre encendido: modo ACS activo
 F.XXX	Fallo en el producto	– Se muestra en vez de la pantalla básica (puede incluir una indicación de texto claro explicativa).

En la pantalla básica se muestra el estado de funcionamiento del producto. Al pulsar una tecla de selección, aparece en la pantalla la función activada.

Se vuelve a la pantalla básica:

- o pulse  y abandone así el nivel de selección
- o no pulse ninguna tecla durante más de 15 minutos.

Si se produce un mensaje de error, la pantalla básica cambia a mensaje de error.

5.4 Vista del menú

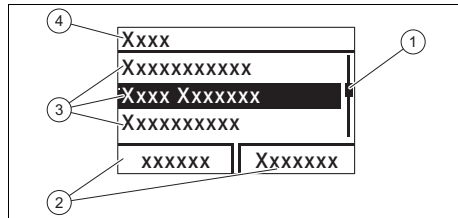

- | | |
|---|--|
| 1 Barra de desplazamiento | 3 Entradas de lista del nivel de selección |
| 2 Asignación actual de los botones de selección | 4 Nivel de selección |

En el apéndice encontrará un resumen de la estructura de menús.

5.5 Niveles de uso

El aparato presenta dos niveles de manejo.

El nivel de manejo del usuario muestra información y ofrece opciones de ajuste que no requieren tener conocimientos previos específicos.

El nivel de manejo del técnico especialista está protegido con un código.

Vista general nivel de uso usuario (→ Página 17)

5.6 Puesta en marcha del producto

- ▶ Ponga el producto en funcionamiento solo cuando el revestimiento esté completamente cerrado.

5.7 Encendido del aparato

- ▶ Encienda el producto con el dispositivo de separación instalado a cargo del propietario (p. ej., fusibles o interruptores automáticos).

5 Funcionamiento

5.8 Adaptación de la temperatura nominal del acumulador

A fin de alcanzar una producción de agua caliente sanitaria energéticamente eficiente principalmente por medio de la energía obtenida del ambiente, en el regulador de sistema debe adaptarse el ajuste de fábrica para la temperatura deseada para el agua caliente.

- ▶ Por ejemplo, ajuste a entre 50 y 55 °C las temperaturas nominales del acumulador (**Temperatura deseada circuito de agua caliente sanitaria**).
 - ◀ En función de la fuente de energía procedente del ambiente, se alcanzarán temperaturas de salida del agua caliente sanitaria de entre 55 y 62 °C.



Indicación

Garantice la protección contra la legionela de su instalación. Si reduce la temperatura del acumulador, aumenta el peligro de propagación de legionela. Active el programa temporizador de legionela en el regulador del sistema y ajústelo.

5.9 Indicación de la producción

Indicador de la energía obtenida del ambiente como valor acumulado para los períodos día, mes y total diferenciado por modos de funcionamiento calefacción, producción de agua caliente sanitaria y refrigeración.

Indicador del factor de trabajo para los períodos mes y total diferenciado por modos de funcionamiento calefacción y producción de agua caliente sanitaria. El factor de trabajo representa la relación entre la energía térmica generada y la corriente de servicio empleada. Los valores mensuales pueden variar notablemente ya que, p. ej., en verano solo se utiliza la producción de agua caliente sanitaria. Esta estimación

depende de numerosos factores, p. ej. el tipo de instalación de calefacción (modo calefacción directa = temperatura de ida baja o modo calefacción indirecta por medio de acumulador de inercia = temperatura de ida alta). Por ello, la diferencia puede ser de hasta el 20 %.

Para los factores de trabajo solo se registra el consumo de corriente de los componentes internos, no el de los componentes externos como, p. ej., bombas de calefacción externas, válvulas externas, etc.

5.10 Visualización de Live Monitor

Menú → Live Monitor

Con ayuda del Live Monitor puede visualizar el estado del producto actual.

5.11 Indicación de la presión del circuito del edificio

Menú → Live Monitor → Circuito edificio: presión

Con esta función puede visualizar la presión de llenado actual de la instalación de calefacción.

5.12 Visualización de la presión circuito ambiental

Menú → Live Monitor → Circuito ambiental presión

Con esta función puede visualizar la presión de llenado actual en el circuito ambiental.

5.13 Lectura de la estadística de funcionamiento

Menú → Información → Horas funcion. calef.

Menú → Información → Horas funcion. ACS

Menú → Información → Horas funcion. refrig.

Menú → Información → Horas funcion. total

Solución de averías 6

Con esta función puede visualizar las horas operativas del funcionamiento de calefacción, el funcionamiento de agua caliente sanitaria, el funcionamiento de refrigeración y del funcionamiento completo.

5.14 Ajuste del idioma

Menú → **Ajustes básicos** → **Idioma**

Con esta función puede ajustar el idioma deseado.

6 Solución de averías



Indicación

Si la bomba de calor se ha desconectado automáticamente por una avería, se puede activar el funcionamiento de emergencia gracias a la calefacción adicional eléctrica mediante el regulador del sistema.

Si se producen varios fallos al mismo tiempo, la pantalla muestra los correspondientes mensajes de error alternándolos durante dos segundos.

F.714 circuito ambiental: presión demasiado baja

Si la presión de llenado desciende de la presión mínima, la bomba de calor se desconecta automáticamente.

- Presión mínima solución salina:
≥ 0,05 MPa (≥ 0,50 bar)
- Mín. presión de servicio solución salina:
≥ 0,07 MPa (≥ 0,70 bar)
- ▶ Informe a un profesional autorizado para que añada solución salina.

F.723 circuito edificio: presión demasiado baja

Si la presión de llenado desciende de la presión mínima, la bomba de calor se desconecta automáticamente.

- Presión mínima circuito de calefacción:
≥ 0,05 MPa (≥ 0,50 bar)

- Mín. presión de servicio circuito de calefacción: ≥ 0,07 MPa (≥ 0,70 bar)

- ▶ Informe a un profesional autorizado para que añada agua de calefacción.

F.1120 Calentador de inmersión: fallo fases

El producto dispone de un disyuntor interno que, en caso de cortocircuitos o fallos, desconecta la bomba de calor de una fase conductora (producto con 230 V-suministro de corriente) o de varias (producto con 400 V-suministro de corriente).

No se garantiza la protección contra la legionela en una calefacción adicional eléctrica defectuosa.

- ▶ Notifíquelo a su profesional autorizado para que subsane la causa y restablezca el disyuntor interno.

7 Cuidado y mantenimiento

7.1 Observación de los requerimientos en el lugar de instalación

El lugar de instalación debe estar seco y garantizar una protección permanente contra las heladas.

Condiciones: Fuente de calor aire exterior

El colector de aire-solución salina está previsto para el funcionamiento con aire exterior. Los trayectos de aspiración y descarga de la unidad exterior deben estar libres en todo momento para garantizar un flujo de aire correcto y sin impedimentos. Deben retirarse la vegetación y, en invierno, la nieve.

No se permite realizar modificaciones constructivas a posteriori que impliquen una reducción del volumen de la estancia o la modificación de la temperatura en el lugar de instalación.

8 Puesta fuera de servicio

7.2 Cuidado del producto

- ▶ Limpie el revestimiento con un paño húmedo y un poco de jabón que no contenga disolventes.
- ▶ No utilizar aerosoles, productos abrasivos, abrillantadores ni productos de limpieza que contengan disolvente o cloro.

7.3 Leer los avisos de mantenimiento

Cuando aparece en la pantalla el símbolo , significa que es necesario realizar el mantenimiento del producto o que el producto se encuentra en el funcionamiento limitado (aseguramiento del confort). El producto no se encuentra en el modo de error, sino que continúa trabajando.

Independientemente de la indicación de notificaciones de mantenimiento de la pantalla, es conveniente que el profesional autorizado realice una inspección anual y un mantenimiento bienal para garantizar el perfecto funcionamiento.

- ▶ Póngase en contacto con un profesional autorizado.

Condiciones: Se muestra Lhm. 37

El aparato se encuentra en funcionamiento cómodo de seguridad. El producto ha detectado un fallo permanente y continuará funcionando con un confort reducido.

7.4 Comprobación de la presión de la instalación

1. Después de la puesta en marcha y el mantenimiento, controle la presión de llenado de la instalación de calefacción diariamente durante una semana; después, semestralmente.
 - Mín. presión de servicio circuito de calefacción: $\geq 0,07$ MPa ($\geq 0,70$ bar)
2. Informe a su profesional autorizado para que rellene agua de calefacción para aumentar la presión de llenado.

7.5 Control de la presión de llenado del circuito de solución salina

1. Controle periódicamente la presión de llenado del circuito de solución salina. Lea la presión de llenado del circuito de solución salina en la pantalla de la bomba de calor.
 - Rango de presión de servicio solución salina: 0,07 ... 0,20 MPa (0,70 ... 2,00 bar)
2. Informe a su profesional autorizado para que rellene solución salina para aumentar la presión de llenado.

8 Puesta fuera de servicio

8.1 Puesta fuera de funcionamiento temporal del producto

- ▶ Desconecte el producto por medio del dispositivo de separación instalado a cargo del propietario (p. ej. fusibles o interruptor automático).

8.2 Protección del producto contra las heladas

- ▶ Tenga en cuenta los requisitos del lugar de instalación del producto. (→ Página 13)

8.3 Puesta fuera de funcionamiento definitiva del producto

- ▶ Encargue la puesta fuera de servicio definitiva y el desecho del producto a un profesional autorizado.

9 Reciclaje y eliminación

- ▶ Encargue la eliminación del embalaje al profesional autorizado que ha llevado a cabo la instalación del producto.

Garantía y servicio de atención al cliente 10



Si el producto está identificado con este símbolo:

- ▶ En ese caso, no deseche el producto junto con los residuos domésticos.
- ▶ En lugar de ello, hágalo llegar a un punto de recogida de residuos de aparatos eléctricos o electrónicos usados.



Si el producto tiene pilas marcadas con este símbolo, significa que estas pueden contener sustancias nocivas para la salud y el medio ambiente.

- ▶ En tal caso, deberá desechar las pilas en un punto de recogida de pilas.

9.1 Encargo de eliminación de solución salina

El producto se ha llenado con la solución salina glicol etileno; si se utiliza la fuente de calor terreno, puede haberse llenado con soluciones acuosas de glicol propileno. El etilenglicol es perjudicial para la salud.

- ▶ Encargue siempre la eliminación de la solución salina a un profesional autorizado.

9.2 Desechar correctamente el refrigerante

El producto está lleno con refrigerante R410A que no debe llegar a la atmósfera.

- ▶ Encargue el desecho del refrigerante únicamente a un profesional autorizado y cualificado con certificado de manipulación de refrigerantes.

10 Garantía y servicio de atención al cliente

10.1 Garantía

Vaillant le garantiza que su producto dispondrá de la Garantía Legal y, adicionalmente, de una Garantía Comercial, en los términos y condiciones que se indican en el documento "Condiciones de Garantía" anexo a este manual. El documento "Condiciones de Garantía" podría estar desactualizado como consecuencia de modificaciones recientes en la Garantía Legal y/o Comercial por lo que se le informa de que puede verificar las condiciones de garantía vigentes en el momento de adquisición de su producto a través de la página Web www.vaillant.es, o llamando al número de teléfono 902 11 68 19.

Usted puede solicitar la activación de su Garantía Comercial y la puesta en marcha gratuita de su caldera a su Servicio Técnico Oficial Vaillant o enviarnos el documento "Solicitud de Garantía" anexo a este manual. Si lo prefiere, también puede llamarnos al 902 11 68 19, o entrar en www.vaillant.es.

10.2 Servicio de Asistencia Técnica

Vaillant dispone de una amplia y completa red de Servicios Técnicos Oficiales distribuidos en toda la geografía española que aseguran la atención de todos los productos Vaillant siempre que lo necesite.

Además, los Servicios Técnicos Oficiales de Vaillant son:

- Perfectos conocedores de nuestros productos, entrenados continuamente para resolver las incidencias en nuestros aparatos con la máxima eficiencia.
- Gestores de la garantía de su producto.
- Garantes de piezas originales.
- Consejeros energéticos: le ayudan a regular su aparato de manera óptima, buscando el máximo rendimiento y el mayor ahorro en el consumo.

10 Garantía y servicio de atención al cliente

- Cuidadores dedicados a mantener su aparato y alargar la vida del mismo, para que usted cuente siempre con el confort en su hogar y con la tranquilidad de saber que su aparato funciona correctamente.

Por su seguridad, exija siempre la correspondiente acreditación que Vaillant proporciona a cada técnico del Servicio Oficial al personarse en su domicilio.

Localice su Servicio Técnico Oficial en el teléfono 902 43 42 44 o en nuestra web www.serviciotecnicooficial.vaillant.es.

Anexo

A Vista general nivel de uso usuario

Nivel de ajuste	Valores		Unidad	Paso, selección	Ajustes de fábrica	Ajuste
	Mín.	Máx.				
Indicación produc. →						
Rendim. energ. día calefacción	Valor acumulado		kWh			
Rendim. energ. día ACS	Valor acumulado		kWh			
Rendim. energ. día refrigeración	Valor acumulado		kWh			
Rendim. energ.: mes calefacción	Valor acumulado		kWh			
Factor de trabajo: mes calefacción	Valor acumulado					
Rendim. energ. total calefacción	Valor acumulado		kWh			
Fact. de trabajo total calefacción	Valor acumulado					
Rendim. energ.: mes ACS	Valor acumulado		kWh			
Factor de trabajo: mes ACS	Valor acumulado					
Rendim. energ. total ACS	Valor acumulado		kWh			
Fact. de trabajo total ACS	Valor acumulado					
Live Monitor →						
Mensaje/s de estado actual/es	Valor actual					
Circuito edificio: presión	Valor actual		bar			
Circuito ambiental presión	Valor actual		bar			
Retardo de conexión	Valor actual		min			
Temp. Ida consigna	Valor actual		°C			
Temperatura de ida actual	Valor actual		°C			
Energía integral	Valor actual		°min			
Circuito ambiental Temperatura entrada	Valor actual		°C			
Temp. salida circuito ambiental	Valor actual		°C			
Potencia de refrigeración	Valor actual		kW			

Anexo

Nivel de ajuste	Valores		Unidad	Paso, selección	Ajustes de fábrica	Ajuste
	Mín.	Máx.				
Consumo eléctrico	Valor actual		kW	Consumo total de energía de la bomba de calor sin componentes externos conectados (estado de entrega).		
Potencia calent. inmers.	Valor actual		kW			
Información →						
Datos de contacto	Número de teléfono					
Número de serie	Valor permanente					
Horas funcion. total	Valor acumulado		h			
Horas funcion. calef.	Valor acumulado		h			
Horas funcion. ACS	Valor acumulado		h			
Horas funcion. refriger.	Valor acumulado		h			
Ajustes básicos →						
Idioma	Idioma actual			Idiomas seleccionables	02 English	
Contraste pantalla	Valor actual			1	25	
	15	40				
Reinicios →						
Reiniciar tpo. bloq.	-			¿Cancelar reinic.tpo. de bloqueo?	sí/no	

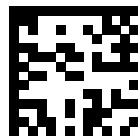

0020213409_03

0020213409_03 ■ 06.12.2017

distribuidor

Vaillant S. L.

Atención al cliente

Pol. Industrial Apartado 1.143 ■ C/La Granja, 26
28108 Alcobendas (Madrid)

Teléfono 9 02116819 ■ Fax 9 16615197

www.vaillant.es

© Derechos de autor reservados respecto a estas instrucciones, tanto completas como en parte. Solo se permite su reproducción o difusión previa autorización escrita del fabricante.

Reservado el derecho a introducir modificaciones técnicas.