

Para el usuario

Instrucciones de funcionamiento



## ecoCOMPACT

Caldera de pie de condensación a gas

ES

**Editor/Fabricante**

**Vaillant GmbH**

Berghauser Str. 40 ■ D-42859 Remscheid  
Telefon 021 91 18-0 ■ Telefax 021 91 18-28 10  
info@vaillant.de ■ www.vaillant.de



# Contenido

<b>Contenido</b>	<b>5</b>	<b>Solución de averías</b> .....	<b>17</b>
	5.1	Lectura de los avisos de error .....	17
	5.2	Detección y solución de averías .....	17
	5.3	Solución de fallos de encendido .....	17
<b>1 Seguridad</b> .....	<b>3</b>	<b>6 Funciones adicionales</b> .....	<b>18</b>
1.1 Advertencias relativas a la operación .....	3	6.1 Funciones del menú .....	18
1.2 Indicaciones generales de seguridad .....	3	6.2 Selección de idioma .....	18
1.3 Utilización adecuada del aparato .....	6	<b>7 Cuidado y mantenimiento</b> .....	<b>19</b>
<b>2 Observaciones sobre la documentación</b> .....	<b>8</b>	7.1 Firma de un contrato de mantenimiento .....	19
2.1 Consulta de la documentación adicional .....	8	7.2 Cuidado del producto .....	19
2.2 Conservación de la documentación .....	8	7.3 Comprobación del sifón para condensados y del sifón para goteo de la válvula de seguridad .....	19
2.3 Validez de las instrucciones .....	8	<b>8 Puesta fuera de servicio</b> .....	<b>19</b>
<b>3 Descripción del aparato</b> .....	<b>8</b>	8.1 Puesta fuera de funcionamiento definitiva del aparato .....	19
3.1 Homologación CE .....	8	<b>9 Reciclaje y eliminación</b> .....	<b>19</b>
3.2 Número de serie .....	8	9.1 Eliminación del embalaje .....	19
3.3 Apertura de la tapa frontal .....	8	9.2 Eliminación del aparato y los accesorios .....	19
3.4 Estructura del aparato .....	9	<b>10 Garantía y servicio de atención al cliente</b> .....	<b>19</b>
3.5 Vista general de los elementos de mando .....	10	10.1 Garantía .....	19
3.6 Descripción de la pantalla .....	10	10.2 Servicio de Atención al Cliente .....	21
3.7 Descripción de las funciones de las teclas .....	11	<b>Anexo</b> .....	<b>22</b>
3.8 Niveles de uso .....	12	<b>A Vista general de la estructura de menús</b> .....	<b>22</b>
<b>4 Funcionamiento</b> .....	<b>12</b>	<b>B Detección y solución de averías</b> .....	<b>23</b>
4.1 Requisitos del lugar de instalación .....	12	<b>C Instrucciones de funcionamiento breves</b> .....	<b>24</b>
4.2 Puesta en marcha del aparato .....	12	<b>Índice de palabras clave</b> .....	<b>25</b>
4.3 Ajustar la temperatura de ida de la calefacción .....	14		
4.4 Ajuste de la temperatura de agua caliente .....	15		
4.5 Desactivar funciones del producto .....	15		
4.6 Proteger la instalación de calefacción contra las heladas .....	16		
4.7 Consulta de los avisos de mantenimiento .....	17		

## 1 Seguridad

### 1.1 Advertencias relativas a la operación

#### Clasificación de las advertencias relativas a la operación

Las advertencias relativas a la operación se clasifican con signos de advertencia e indicaciones de aviso de acuerdo con la gravedad de los posibles peligros:

#### Signos de advertencia e indicaciones de aviso



##### **Peligro**

Peligro mortal inminente o peligro de lesiones graves



##### **Peligro**

Peligro mortal debido a descarga eléctrica



##### **Advertencia**

Peligro de lesiones leves



##### **Atención**

Riesgo de daños materiales o daños al medio ambiente

### 1.2 Indicaciones generales de seguridad

#### 1.2.1 Instalación únicamente por técnico especialista

Los trabajos de instalación, inspección, mantenimiento y reparación del aparato, así como los ajustes de gas, deben ser lleva-

dos a cabo exclusivamente por un instalador especializado.

#### 1.2.2 Peligro por manejo indebido

Debido a un manejo indebido se pueden dar situaciones de peligro no previstas.

- ▶ Lea atentamente estas instrucciones.
- ▶ En todas las operaciones relacionadas con el manejo del aparato, tenga siempre en cuenta las indicaciones generales de seguridad y las advertencias.
- ▶ Observe todas las normas pertinentes antes de utilizar el aparato.

#### 1.2.3 Peligro de muerte por salida de gas

Si huele a gas en el interior de un edificio:

- ▶ Evite los espacios en los que huelen a gas.
- ▶ A ser posible, abra del todo las puertas y ventanas y procure que se produzca una corriente.
- ▶ Evite llamas abiertas (p. ej. mecheros o cerillas).
- ▶ No fume.
- ▶ No accione interruptores eléctricos, enchufes de toma de corriente, timbres, teléfonos ni interfonos.

# 1 Seguridad

- ▶ Cierre el dispositivo de bloqueo del contador de gas o el dispositivo de bloqueo principal.
  - ▶ A ser posible, cierre la llave de paso del gas del aparato.
  - ▶ Avise a otros vecinos sin usar el timbre.
  - ▶ Abandone inmediatamente el edificio y evite que terceras personas entren en él.
  - ▶ En cuanto haya salido del edificio, avise a la policía y los bomberos.
  - ▶ Avise al servicio de guardia de la empresa suministradora de gas desde un teléfono situado fuera del edificio.
- ▶ Abra del todo las puertas y ventanas accesibles y procure que se produzca una corriente.
  - ▶ Apague el aparato.
  - ▶ Póngase en contacto con un técnico cualificado.

## 1.2.5 Peligro de muerte por sustancias explosivas e inflamables

- ▶ No utilice ni almacene sustancias explosivas o fácilmente inflamables (p. ej., gasolina, papel, pintura) en el local de instalación del aparato.

## 1.2.6 Peligro de muerte por falta de dispositivos de seguridad

La falta de algún dispositivo de seguridad (p. ej., válvula de seguridad, vaso de expansión) puede causar escaldaduras graves y otras lesiones, p. ej., si se produce una explosión.

- ▶ Solicite a un técnico cualificado que le explique cómo funcionan y en qué posición se encuentran los dispositivos de seguridad.

## 1.2.7 Peligro de escaldado por agua caliente

En las tomas de agua caliente existe riesgo de escaldado si la temperatura del agua es superior a 60 °C. Los niños y los

## 1.2.4 Peligro de muerte por obstrucción o falta de estanqueidad en el sistema de salida de humos

Un error de instalación, la presencia de daños en el aparato, un manejo indebido, un lugar de instalación con condiciones inadecuadas, etc., puede hacer que salgan humos del aparato con el consiguiente peligro de intoxicación.

- ▶ No realice ninguna modificación en el sistema de humos.

Si huele a humo en el interior de un edificio:

ancianos pueden sufrir daños por temperaturas aún menores.

- ▶ Seleccione una temperatura nominal adecuada.

### 1.2.8 Modificaciones en el entorno del aparato

Cualquier modificación en el entorno del aparato puede crear situaciones de riesgo de lesiones (incluso de carácter mortal) para el usuario o terceros, así como de riesgo de daños materiales en el aparato y otros objetos.

- ▶ No desconecte los dispositivos de seguridad bajo ninguna circunstancia.
- ▶ Nunca manipule los dispositivos de seguridad.
- ▶ No rompa ni retire ningún precinto de las piezas. Únicamente los instaladores especializados y autorizados, y el S.A.T. oficial de fábrica, están autorizados a modificar las piezas precintadas.
- ▶ No realice modificaciones:
  - en el aparato
  - en los conductos de entrada de gas, aire de admisión, agua y corriente eléctrica
  - en el conjunto de la instalación de gases de escape

- en el conjunto del sistema de desagüe de condensados
- en la válvula de seguridad
- en las tuberías de desagüe
- en elementos estructurales que puedan afectar a la seguridad del aparato

### 1.2.9 Riesgo de daños materiales causados por heladas

- ▶ En caso de helada, asegúrese de que la instalación de calefacción sigue funcionando en todo momento y que todas las estancias se calientan lo suficiente.
- ▶ Cuando no pueda asegurar el funcionamiento, encargue a un instalador especializado que purgue la instalación de calefacción.

### 1.2.10 Peligro de daños por corrosión debido a la presencia de componentes químicos en el aire de combustión y en el aire ambiente

En circunstancias desfavorables, los sprays, disolventes, productos de limpieza que contengan cloro, pinturas, adhesivos, sustancias con amoníaco, polvo, etc., pueden provocar

# 1 Seguridad

corrosión en el aparato y en el conducto de aire/humos.

- ▶ No utilice ni almacene sprays, disolventes, productos de limpieza que contengan cloro, pinturas, adhesivos o similares cerca del aparato.
- ▶ Si el producto se va a utilizar en un ámbito comercial, p. ej., salones de peluquería, talleres de pintura, carpinterías o centros de limpieza, elija un lugar de instalación separado en el que esté garantizado que el suministro del aire de combustión estará libre de sustancias químicas.

## **1.2.11 Peligro de lesiones y riesgo de daños materiales por la realización incorrecta de los trabajos de mantenimiento y reparación o por su omisión**

- ▶ Nunca intente realizar usted mismo trabajos de mantenimiento o de reparación en el aparato.
- ▶ Encargue a un instalador especializado que repare las averías y los daños de inmediato.
- ▶ Respetar los intervalos de mantenimiento especificados.

## **1.3 Utilización adecuada del aparato**

Su uso incorrecto o utilización inadecuada puede dar lugar a situaciones de peligro mortal o de lesiones para el usuario o para terceros, así como provocar daños en el producto u otros bienes materiales.

Este producto puede ser utilizado por niños a partir de 8 años, así como por personas con capacidades físicas, sensoriales o mentales disminuidas o con falta de experiencia y conocimientos, si son vigilados o han sido instruidos respecto al uso seguro del aparato y comprenden los peligros derivados del mismo. No deje que los niños jueguen con el producto. No permita que los niños efectúen la limpieza y el mantenimiento sin vigilancia.

Este aparato está concebido como generador de calor para sistemas cerrados de calefacción central de agua caliente y para producción de agua caliente de uso sanitario (ACS).

Una utilización adecuada incluye:

- Observar las instrucciones de uso, instalación y mantenimiento del aparato y de los



demás componentes de la instalación.

- Cumplir todas las condiciones de inspección y mantenimiento especificadas en las instrucciones.

Cualquier utilización o forma de uso que difiera de lo descrito en estas instrucciones se considera inadecuada.

También se considera utilización inadecuada emplear el aparato para usos de carácter directamente comercial e industrial.

La utilización del aparato en vehículos como, p. ej., caravanas o autocaravanas, se considera una utilización inadecuada.

Las unidades que se instalan permanentemente de forma fija y no tienen ruedas (denominada instalación estacionaria) no se consideran vehículos.



## 2 Observaciones sobre la documentación

### 2 Observaciones sobre la documentación

#### 2.1 Consulta de la documentación adicional

- ▶ Es imprescindible tener en cuenta todas las instrucciones de funcionamiento suministradas junto con los componentes de la instalación.

#### 2.2 Conservación de la documentación

- ▶ Conservar estas instrucciones y toda la demás documentación de validez paralela para su uso posterior.

#### 2.3 Validez de las instrucciones

Estas instrucciones son válidas únicamente para los siguientes aparatos:

#### Tipos de producto y referencias de artículo

VSC 206/4-5 90	0010014677
VSC 266/4-5 150	0010015111
VSC 306/4-5 150	0010014680

El número de artículo del aparato se encuentra en la placa de características .

## 3 Descripción del aparato

### 3.1 Homologación CE

**CE** Con el distintivo CE se certifica que los aparatos cumplen los requisitos básicos de las directivas aplicables conforme figura en la placa de características.

### 3.2 Número de serie

El número de serie se encuentra detrás de una etiqueta debajo de la interfaz de uso. También se indica en la placa de características.



#### Indicación

También puede consultar el número de serie en la pantalla del aparato (véanse las instrucciones de uso).

### 3.3 Apertura de la tapa frontal

#### Apertura de la tapa frontal desde el lateral derecho

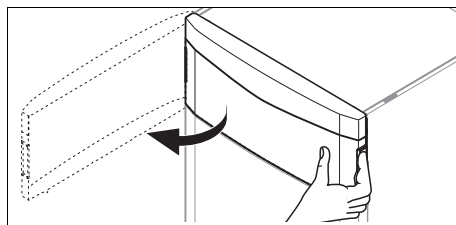

1. Abra la tapa frontal desde el lateral derecho tirando hacia usted con la mano como se muestra en la imagen.

#### Apertura de la tapa frontal desde el lateral izquierdo

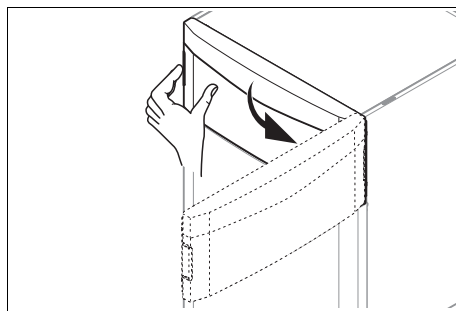

2. Abra la tapa frontal desde el lateral izquierdo tirando hacia usted con la mano como se muestra en la imagen.



## Descripción del aparato 3

### Desmontaje de la tapa frontal

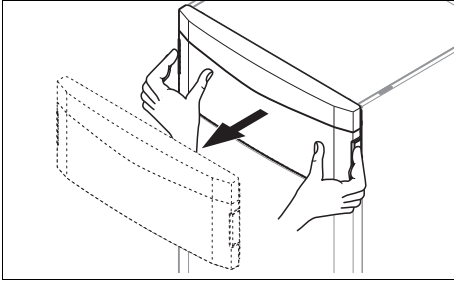

3. Para desmontar la tapa frontal, coloque ambas manos como se muestra en la imagen y tire de la tapa frontal hacia usted.

### 3.4 Estructura del aparato

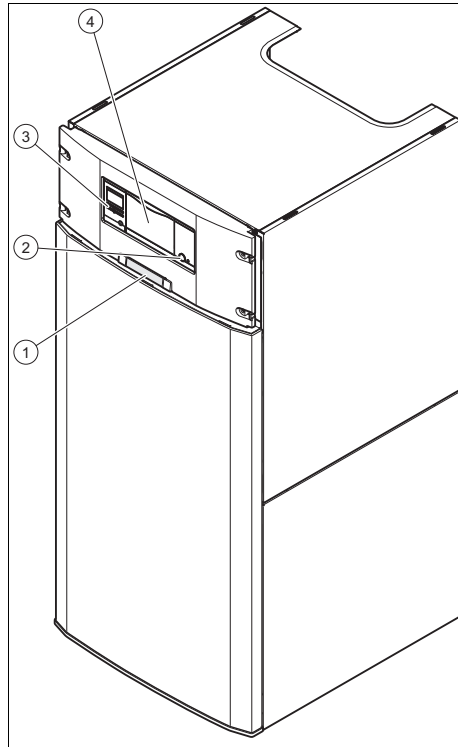

- |   |  |   |  |
|---|--|---|--|
| 1 | Etiqueta con número de serie en la parte posterior | 4 | Posición de montaje para regulación opcional |
| 2 | Tecla ON/OFF                                       |   |  |
| 3 | Elementos de mando                                 |   |  |

## 3 Descripción del aparato

### 3.5 Vista general de los elementos de mando

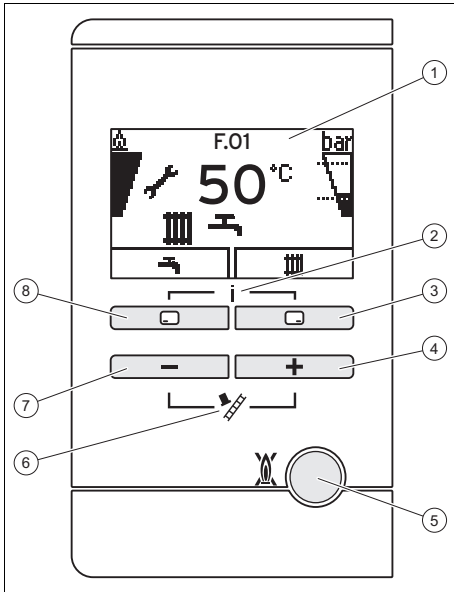

- |   |   |
|---|---|
| 1 Pantalla                                | 5 Tecla de eliminación de averías             |
| 2 Acceso al menú de información adicional | 6 Análisis de combustión (para deshollinador) |
| 3 Tecla de selección derecha              | 7 Tecla -                                     |
| 4 Tecla +                                 | 8 Tecla de selección izquierda                |

### 3.6 Descripción de la pantalla

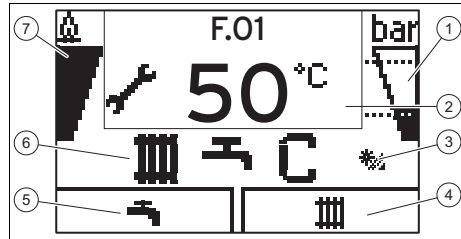







- |  |  |
|--|--|
| 1 Presión de llenado de la instalación de calefacción                | 4 Asignación actual de la tecla de selección derecha   |
| 2 Temperatura actual de ida de la calefacción, información adicional | 5 Asignación actual de la tecla de selección izquierda |
| 3 Función solar  | 6 Estado de servicio activo                            |
|  | 7 Información sobre el quemador                        |

La iluminación se apaga al cabo de un minuto si no se pulsa ninguna tecla.

Símbolo	Significado	Explicación
	Correcto funcionamiento del quemador	Quemador arrancado
	Grado de modulación momentáneo del quemador	
	Presión de llenado actual de la instalación de calefacción Las líneas de puntos marcan el rango admisible.	<ul style="list-style-type: none"> <li>- Siempre encendido: presión de llenado dentro del rango admisible.</li> <li>- Parpadeando: presión de llenado fuera del rango admisible.</li> </ul>



## Descripción del aparato 3







Símbolo	Significado	Explicación
	Modo calefacción activo	<ul style="list-style-type: none"> <li>– encendido permanente: demanda de calor en modo calefacción</li> <li>– parpadea: quemador arrancado en modo calefacción</li> </ul>
	Preparación de agua caliente activo	<ul style="list-style-type: none"> <li>– encendido permanente: en modo suministro antes del arranque del quemador</li> <li>– parpadea: quemador arrancado en modo suministro</li> </ul>
	Se requiere mantenimiento	Información sobre el aviso de mantenimiento en "Live Monitor".
	Modo de verano activado Modo calefacción desactivado	
	Tiempo de bloqueo del quemador activado	Para evitar la conexión y desconexión frecuentes (aumenta la vida útil del producto).
	Fallo en el producto	Se muestra en vez de la indicación básica (puede incluir explicación).

Símbolo	Significado	Explicación
	Bomba solar activa	Parpadea cuando la bomba solar está en funcionamiento.

### 3.7 Descripción de las funciones de las teclas

Los botones selectores cuentan con funciones programables, es decir, pueden activar diferentes funciones.

Si, p. ej., en la pantalla básica pulsa la tecla de selección , la función actual vuelve de  (temperatura del agua caliente) a **Anterior**.

Tecla	Significado
	<ul style="list-style-type: none"> <li>– Ajuste de la temperatura de agua caliente sanitaria</li> <li>– Cancelación de la modificación de un valor de ajuste o activación de un modo de funcionamiento</li> <li>– Acceso a un nivel de selección superior en el menú</li> </ul>
	<ul style="list-style-type: none"> <li>– Ajuste de la temperatura de ida de la calefacción, presión de llenado de la instalación de calefacción o activación del modo calefacción</li> <li>– Confirmación de un valor de ajuste o activación de un modo de funcionamiento</li> <li>– Acceso a un nivel de selección inferior en el menú</li> </ul>
 + 	– Acceso a las funciones adicionales
 o 	<ul style="list-style-type: none"> <li>– Navegación entre las distintas entradas del menú</li> <li>– Aumento o reducción del valor de ajuste seleccionado</li> </ul>

Los valores que se pueden ajustar se muestran siempre parpadeando.

Siempre que se efectúe un cambio en un valor, este se debe confirmar. solo entonces

## 4 Funcionamiento

ces quedará memorizado el ajuste nuevo. Con  se puede interrumpir el proceso en cualquier momento. Si no pulsa ningún botón durante más de 15 minutos, la pantalla vuelve a la indicación básica.

### 3.8 Niveles de uso

El aparato presenta dos niveles de manejo.

- Nivel de uso para el usuario. Ofrece acceso a la información y opciones de ajuste más importantes para las que no se requieren conocimientos previos especiales.
- Nivel de uso solo para instaladores especializados cualificados. Está protegido por un código de acceso.

## 4 Funcionamiento

### 4.1 Requisitos del lugar de instalación

#### 4.1.1 Revestimiento tipo armario

La opción de revestir el aparato con un armario está sometida a la normativa de ejecución correspondiente.

En caso de que desee optar por este tipo de revestimiento, póngase en contacto con un técnico cualificado. En ningún caso debe recubrir el aparato por su cuenta.

### 4.2 Puesta en marcha del aparato

#### 4.2.1 Abrir los dispositivos de bloqueo

1. El instalador especializado que haya instalado el aparato le puede indicar dónde se encuentran los dispositivos de bloqueo y cómo funcionan.
2. Abra la llave de paso del gas hasta el tope.
3. En caso dado, asegúrese de que las llaves de mantenimiento de ida y retorno de la instalación de calefacción están abiertas.

4. Abra la llave de cierre de agua fría. También puede abrir una llave de agua caliente sanitaria para comprobar que realmente sale agua.

#### 4.2.2 Encendido del aparato

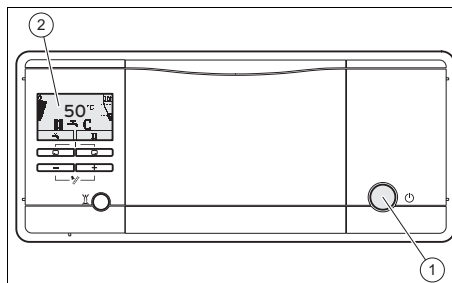

- ▶ Pulse el botón de encendido/apagado (1).
- ◀ Si el aparato está encendido, en la pantalla (2) se muestra la pantalla básica.

#### 4.2.3 Indicación básica

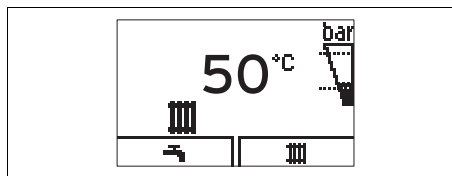

En la pantalla se muestra la indicación básica con el estado actual del aparato. Si pulsa un botón selector, en la pantalla se mostrará la función activada.

Las funciones disponibles dependen de si el aparato cuenta con regulador.

Se vuelve a la pantalla básica:

- pulsando  para salir así de los niveles de selección.
- si durante más de 15 minutos no se pulsa ninguna tecla.

Si hay un aviso de fallo, la pantalla sale del modo inicial y muestra el aviso.

### 4.2.4 Estructura de menú

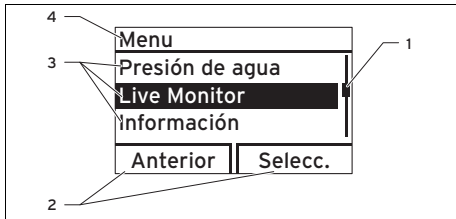

- |   |  |   |   |
|---|--|---|---|
| 1 | Barra de desplazamiento (solo visible si existen más opciones y no se pueden mostrar todas en la pantalla) | 2 | Función actual del botón izquierdo y del derecho (multifunción) |
| 3 | Opciones del nivel de selección  | 4 | Nombre del nivel de selección                                   |

La barra de desplazamiento **(1)** solo está visible si hay más entradas en la lista de las que se pueden mostrar simultáneamente en la pantalla.

En el apéndice encontrará un resumen de la estructura de menús.

### 4.2.5 Comprobación de la presión de llenado de la instalación de calefacción



#### Indicación

A fin de impedir el funcionamiento de la instalación si el caudal es insuficiente y evitar así posibles daños, el producto dispone de un sensor de presión y un indicador digital de presión.

Para garantizar un funcionamiento correcto de la instalación de calefacción, la presión de llenado en frío debe estar entre 0,1 MPa y 0,15 MPa (1,0 bar y 1,5 bar). Se debe encontrar entre las dos líneas rayadas del diagrama de barras.

Si la instalación de calefacción se extiende a lo largo de varios pisos o alturas, puede ser necesaria una mayor presión de llenado del sistema. El instalador especializado le proporcionará más información al respecto.



#### Indicación

Si no se alcanza una presión de 0,08 MPa (0,8 bar), en la pantalla parpadean la indicación de barras derecha y la presión de llenado actual.

Además, transcurrido aprox. un minuto se muestra el símbolo .

Si la presión de llenado de la instalación de calefacción desciende por debajo de 0,05 MPa (0,5 bar), el aparato se apaga. En la pantalla se muestran de forma alterna el aviso de error **F.22** y la presión de llenado actual.

## 4 Funcionamiento

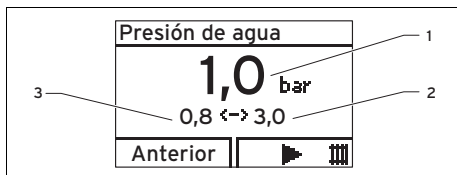

- 1 Presión de llenado actual
  - 2 Presión de llenado máxima
  - 3 Presión de llenado mínima
1. Pulse dos veces .
    - ◁ En la pantalla se muestra el valor actual de la presión de llenado (1), así como los valores mínimo (3) y máximo (2).
  2. Si la presión de llenado es demasiado baja, debe añadir agua.
    - ◁ En cuanto haya añadido agua suficiente, el aviso se apaga automáticamente tras 20 segundos.
  3. Si estos descensos de presión se producen con frecuencia, deberá localizar la causa de la pérdida de agua caliente y solucionarla. Póngase en contacto para ello con un técnico cualificado.

### 4.2.6 Llenado de la instalación de calefacción



#### Atención

**El producto puede dañarse si el agua de calefacción contiene mucha cal, sustancias corrosivas o productos químicos.**

Un agua corriente que no sea adecuada puede dañar las juntas y membranas, obstruir los componentes por donde circula el agua en el producto y en la instalación de calefacción, y provocar ruidos.

- ▶ Llene siempre la instalación de calefacción con agua adecuada para calefacción.

▶ En caso de duda, consulte al servicio de asistencia técnica oficial.

1. Pregunte a un instalador especializado dónde se encuentra la llave de llenado.
2. Conecte la llave de llenado al suministro de agua caliente como le ha indicado el técnico.
3. Abra todas las válvulas de los radiadores (válvulas de termostato) de la instalación de calefacción.
4. Abra el suministro de agua caliente.
5. Abra la llave de llenado lentamente.
6. Vaya añadiendo agua hasta que se haya alcanzado la presión de llenado necesaria.
7. Cierre el suministro de agua caliente.
8. Purgue todos los radiadores.
9. A continuación, compruebe la presión de llenado en la pantalla.
10. En caso necesario, añada más agua.
11. Cierre la llave de llenado.
12. Vuelva a la "Pantalla básica".

### 4.3 Ajustar la temperatura de ida de la calefacción



#### Indicación

Si no hay conectado al aparato ningún regulador interno o externo, deberá ajustar la temperatura de calefacción como se indica a continuación.

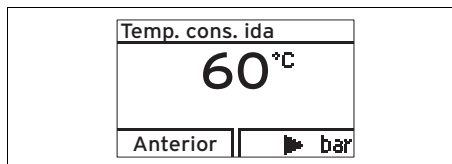

1. Pulse (III).
  - ◁ Aparecerá en la pantalla la consigna de temperatura de ida de la calefacción.

2. Para modificar dicha temperatura, pulse  $\square$  o  $\oplus$ .
3. Confirme el cambio con **(OK)**.



### Indicación

El instalador especializado puede haber restringido la temperatura máxima que puede configurar.

### 4.4 Ajuste de la temperatura de agua caliente

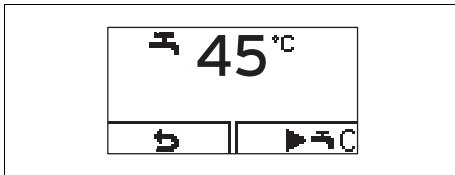

1. Pulse  $\square$  ( $\text{H}$ ).
  - ◁ En la pantalla se muestra parpadeando la temperatura de consigna del agua caliente ajustada.
2. Modifique la temperatura del agua caliente con  $\square$  o  $\oplus$ .
3. Confirme la modificación con ( $\checkmark$ ).



### Indicación

Si el sistema cuenta con un regulador en el que se puede seleccionar la temperatura del agua caliente, ajuste en la caldera la temperatura máxima posible. Ajuste la temperatura deseada de agua caliente sanitaria con el regulador.

### 4.5 Desactivar funciones del producto

#### 4.5.1 Desactivación del modo calefacción (modo verano)

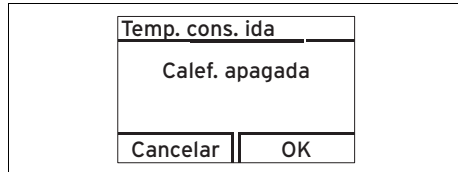

1. Para desactivar el modo calefacción en verano, pero seguir manteniendo en funcionamiento la producción de ACS, pulse  $\square$  ( $\text{H}$ ).
  - ◁ En la pantalla se muestra el valor de la temperatura de calefacción.
2. Con  $\square$  ajuste esta temperatura a **Calef. apagada**.
3. Confirme el cambio con **(OK)**.
  - ◁ El modo calefacción está desactivado. En la pantalla se muestra el símbolo  $\text{H}$ .

#### 4.5.2 Desactivación del calentamiento de agua caliente sanitaria

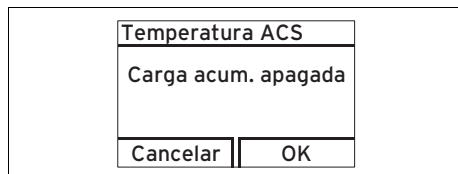

1. Para desactivar la carga del acumulador y mantener activo al mismo tiempo el modo calefacción, pulse  $\square$  ( $\text{H}$ ).
  - ◁ La temperatura de agua caliente sanitaria ajustada parpadea en la pantalla.
2. Utilice  $\square$  para ajustar la temperatura de agua caliente sanitaria a **ACS desconec.**
3. Confirme el cambio con **OK**.

## 4 Funcionamiento

- ◁ A continuación se desactiva la carga del acumulador. Solo permanece activada la función de protección antihielo del acumulador.

### 4.5.3 Puesta fuera de funcionamiento temporal del aparato



#### Atención Riesgo de daños materiales por heladas

Los dispositivos de control y de protección contra heladas solo están activos si el producto está enchufado a la red eléctrica, si la tecla de conexión/desconexión se encuentra en la posición de encendido y si la llave de paso del gas está abierta.

- ▶ Deje el aparato fuera de funcionamiento solo si no prevé que vayan a producirse heladas.

- ▶ Para apagar el aparato, pulse la tecla de encendido/apagado.

- ◁ Una vez apagado el aparato, también se apaga la pantalla.

En caso de una ausencia prolongada (p. ej., con motivo de las vacaciones), cierre además la llave de paso del gas y la llave de cierre de agua fría.

## 4.6 Proteger la instalación de calefacción contra las heladas

### 4.6.1 Función de protección contra heladas



#### Atención Riesgo de daños materiales por heladas

La función de protección contra heladas no puede garantizar la circulación en toda la instalación de calefacción, de modo que es posible que algunos componentes de la instalación se congelen y sufran daños.

- ▶ Asegúrese de que, durante la época de heladas, la instalación de calefacción se mantenga en funcionamiento y que todos los espacios, incluso durante su ausencia, estén suficientemente templados.



**Indicación**  
Para que los dispositivos de protección contra heladas estén siempre activos, debe apagar y encender el aparato usando el regulador (en caso de que haya uno instalado).

Si la temperatura de calefacción cae por debajo de 5 °C estando encendido el botón de encendido/apagado, el aparato se pone en funcionamiento y calienta el agua circulante (tanto de la calefacción como del ACS, en caso de que esta última exista) a aprox. 30 °C.

### 4.6.2 Vaciado de la instalación de calefacción

Si la instalación va a permanecer apagada durante un período largo, otra opción de protegerla contra heladas es vaciar por



## Solución de averías 5

completo la instalación de calefacción y el aparato.

- ▶ Para ello póngase en contacto con un técnico cualificado.

### 4.7 Consulta de los avisos de mantenimiento

Si se muestra el símbolo  en la pantalla, significa que es necesario realizar un mantenimiento del aparato.

- ▶ Para ello póngase en contacto con un técnico cualificado.

◁ El producto no se encuentra en modo de fallo, sino que sigue funcionando.

- ▶ Si al mismo tiempo se muestra parpadeando la presión de agua, añada simplemente agua.
- ▶ Para obtener más información sobre el motivo del aviso de mantenimiento, abra el menú "Live Monitor" (→ Página 18).

## 5 Solución de averías

### 5.1 Lectura de los avisos de error

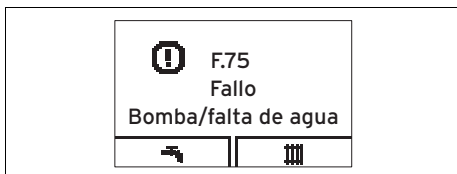

Los avisos de error tienen prioridad frente a cualquier otra indicación y se muestran en la pantalla en vez de la indicación básica; si se producen varios fallos al mismo tiempo, los avisos se van alternando cada dos segundos.

- ▶ Si el aparato presenta un aviso de error, póngase en contacto con un técnico cualificado.
- ▶ Para obtener más información sobre el estado del aparato, abra el menú "Live Monitor" (→ Página 18).

### 5.2 Detección y solución de averías

- ▶ Si surgen problemas durante el funcionamiento del aparato, existen algunos aspectos que puede verificar usted mismo con ayuda de la tabla que se incluye en el apéndice.

Detección y solución de averías

- ▶ Si, una vez realizada la comprobación con ayuda de la tabla, el aparato sigue sin funcionar correctamente, póngase en contacto con un técnico cualificado.

### 5.3 Solución de fallos de encendido

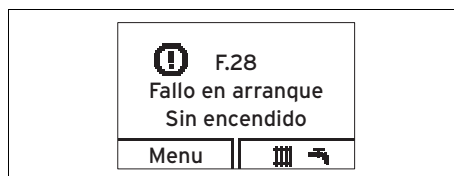

Si el quemador no se ha encendido tras cinco intentos, el aparato no se pone en funcionamiento y conmuta a modo fallo. En la pantalla se muestran los códigos de error F.28 o F.29.

Solo se volverá a encender automáticamente después de que se haya solucionado el problema manualmente.

- ▶ Compruebe que la llave de paso del gas está abierta.
- ▶ Pulse el botón reset para desbloquear el aparato.
- ▶ Si los fallos de encendido persisten tras tres intentos de encendido manual, póngase en contacto con un técnico cualificado.

## 6 Funciones adicionales

### 6 Funciones adicionales

#### 6.1 Funciones del menú

##### 6.1.1 Presión de llenado de la instalación de calefacción

Menú → Presión de agua

Puede consultar el valor exacto de la presión de llenado, así como los valores máximo y mínimo admisibles.

##### 6.1.2 Live Monitor (códigos de estado)

Menú → Live Monitor

El Live Monitor permite ver el estado actual del producto.

##### 6.1.3 Datos de contacto del técnico cualificado

Menú → Información → Datos de contacto

Aquí puede consultar el número de contacto del técnico cualificado que realizó la instalación en caso de que este así lo hubiese consignado.

##### 6.1.4 Número de serie y referencia

Menú → Información → Número de serie

Muestra el número de serie del aparato. La referencia figura en la segunda línea.

##### 6.1.5 Ajuste del contraste de la pantalla

Menú → Información → Contraste pantalla

En este menú puede ajustar el contraste de la pantalla de modo que se pueda leer fácilmente.

##### 6.1.6 Restablecimiento del tiempo de bloqueo del quemador

Menú → Reset tiem.bloq. quem

El técnico cualificado utiliza esta función en el mantenimiento.

#### 6.1.7 Activación del nivel especialista



##### Atención







**¡Peligro de daños materiales debido a un manejo inadecuado!**

Un ajuste incorrecto en el nivel especialista puede provocar daños en la instalación de calefacción.

- Utilice el acceso al nivel de especialista únicamente si es un técnico cualificado.



#### 6.2 Selección de idioma

En caso de que desee seleccionar otro idioma:

- Pulse **y mantenga** pulsadas  y  **simultáneamente**.
- Pulse **además** brevemente el botón reset.
- **Mantenga**  y  pulsados hasta que en la pantalla se muestre la opción de selección de idioma.
- Seleccione el idioma deseado con  o .
- Confirme con **(OK)**.
- Si el idioma seleccionado es correcto, vuelva a confirmar con **(OK)**.



##### Indicación

Si se ha equivocado al seleccionar el idioma, puede volver a cambiarlo como se acaba de explicar. Pulse varias veces  o  hasta que se muestre el idioma correcto.

### 7 Cuidado y mantenimiento

#### 7.1 Firma de un contrato de mantenimiento

Para garantizar la operatividad y seguridad de funcionamiento constantes, la fiabilidad y una vida útil prolongada del producto, es imprescindible encargar a un instalador especializado una inspección anual y un mantenimiento bianual del producto.

El mantenimiento regular asegura un rendimiento óptimo y, por tanto, un funcionamiento rentable del aparato.

Se recomienda suscribir un contrato de mantenimiento.

#### 7.2 Cuidado del producto



##### Atención

##### ¡Riesgo de daños materiales por el uso de productos de limpieza inadecuados!

- ▶ No utilizar aerosoles, productos abrasivos, abrillantadores ni productos de limpieza que contengan disolvente o cloro.

- ▶ Limpie el revestimiento con un paño húmedo y un poco de jabón que no contenga disolventes.

#### 7.3 Comprobación del sifón para condensados y del sifón para goteo de la válvula de seguridad

1. Compruebe regularmente si el sifón para condensados y el sifón para goteo de la válvula de seguridad presentan algún defecto, particularmente obstrucciones visibles o apreciables.
2. En caso de que detecte un defecto de este tipo, encargue a un técnico cualificado que lo solucione para recuperar la facilidad de paso.

### 8 Puesta fuera de servicio

#### 8.1 Puesta fuera de funcionamiento definitiva del aparato

- ▶ Encargue a un técnico cualificado la puesta fuera de funcionamiento definitiva del aparato.

### 9 Reciclaje y eliminación

#### 9.1 Eliminación del embalaje

Deje que sea el técnico cualificado que ha realizado la instalación del aparato quien se encargue de eliminar el embalaje.

#### 9.2 Eliminación del aparato y los accesorios

- ▶ No elimine el aparato ni los accesorios junto con la basura doméstica.
- ▶ Asegúrese de que estos se eliminan correctamente.
- ▶ Tenga en cuenta la normativa vigente aplicable.

### 10 Garantía y servicio de atención al cliente

#### 10.1 Garantía

De acuerdo con lo establecido en el R.D. Leg.1/2007, de 16 de noviembre, Vaillant responde de las faltas de conformidad que se manifiesten en los equipos en los términos que se describen a continuación:

Vaillant responderá de las faltas de conformidad que se manifiesten dentro de los seis meses siguientes a la entrega del equipo, salvo que acredite que no existían cuando el bien se entregó. Si la falta de conformidad se manifiesta transcurridos seis meses desde la entrega deberá el usuario probar que la falta de conformidad ya existía cuando el equipo se entregó, es

## 10 Garantía y servicio de atención al cliente

decir, que se trata de una no conformidad de origen, de fabricación.

La garantía sobre las piezas de la caldera, como garantía comercial y voluntaria de Vaillant, tendrá una duración de dos años desde la entrega del aparato.

Esta garantía es válida exclusivamente dentro del territorio español.

### Condiciones de garantía

Salvo prueba en contrario se entenderá que los bienes son conformes y aptos para la finalidad que se adquieren y siempre que se lleven a cabo bajo las siguientes condiciones:

- El aparato garantizado deberá corresponder a los que el fabricante destina expresamente para la venta e instalación en España siguiendo todas las normativas aplicables vigentes.
- El aparato haya sido instalado por un técnico cualificado de conformidad con la normativa vigente de instalación.
- El aparato se utilice para uso doméstico (no industrial), de conformidad con las instrucciones de funcionamiento y mantenimiento del fabricante.
- El aparato no haya sido manipulado durante el periodo de garantía por personal ajeno a la red de Servicios Técnicos Oficiales.
- Los repuestos que sean necesarios sustituir serán los determinados por nuestro Servicio Técnico Oficial y en todos los casos serán originales Vaillant.
- La reparación o la sustitución de piezas originales durante el periodo de garantía no conlleva la ampliación de dicho periodo de garantía.
- Para la plena eficacia de la garantía, será imprescindible que el Servicio Técnico Oficial haya anotado la fecha de puesta en marcha.
- El consumidor deberá informar a Vaillant de la falta de conformidad del bien en un plazo inferior a dos meses desde que tuvo conocimiento.

La garantía queda sin efecto en los siguientes supuestos:

- Inadecuado uso del bien, o no seguimiento respecto a su instalación y mantenimiento, con lo dispuesto en las indicaciones contenidas en el libro de instrucciones y demás documentación facilitada al efecto.
- Cualquier defecto provocado por la no observación de las instrucciones de protección contra las heladas.
- Quedan exentas de cobertura por garantía las averías producidas por causas de fuerza mayor, tales como, entre otros fenómenos atmosféricos, geológicos, utilización abusiva y supuestos análogos.
- Sobrecarga de cualquier índole: agua, electricidad, gas y supuestos análogos.
- Cualquier avería, defecto o daño generado en el equipo, cuando tenga por origen la entrada en el mismo de componentes, sustancias, piedras, suciedad o cualquier otro elemento, introducidos en la caldera, por medio de las redes de suministro que acceden a la misma: agua, gas o supuestos análogos.

Todos nuestros Servicio Técnicos Oficiales disponen de la correspondiente acreditación por parte de Vaillant. Exíjala en su propio beneficio.

Para activar su Garantía Vaillant sólo tiene que llamar al 902 43 42 44 antes de 30 días. O puede solicitar su garantía a través de Internet, rellenando el formulario de solicitud que encontrará en nuestra web [www.vaillant.es](http://www.vaillant.es).

Si desea realizar cualquier consulta, llámenos al teléfono de Atención al cliente Vaillant: 902 11 68 19.

## Garantía y servicio de atención al cliente 10

### 10.2 Servicio de Atención al Cliente

Vaillant dispone de una amplia y completa red de Servicios Técnicos Oficiales distribuidos en toda la geografía española que aseguran la atención de todos los productos Vaillant siempre que lo necesite.

Además, los Servicios Técnicos Oficiales de Vaillant son:

- Perfectos conocedores de nuestros productos, entrenados continuamente para resolver las incidencias en nuestros aparatos con la máxima eficiencia.
- Gestores de la garantía de su producto.
- Garantes de piezas originales.
- Consejeros energéticos: le ayudan a regular su aparato de manera óptima, buscando el máximo rendimiento y el mayor ahorro en el consumo de gas.
- Cuidadores dedicados a mantener su aparato y alargar la vida del mismo, para que usted cuente siempre con el confort en su hogar y con la tranquilidad de saber que su aparato funciona correctamente.

Por su seguridad, exija siempre la correspondiente acreditación que Vaillant proporciona a cada técnico del Servicio Oficial al personarse en su domicilio.

Localice su Servicio Técnico Oficial en el teléfono 902 43 42 44 o en nuestra web [www.vaillant.es](http://www.vaillant.es)

# Anexo

## Anexo

### A Vista general de la estructura de menús

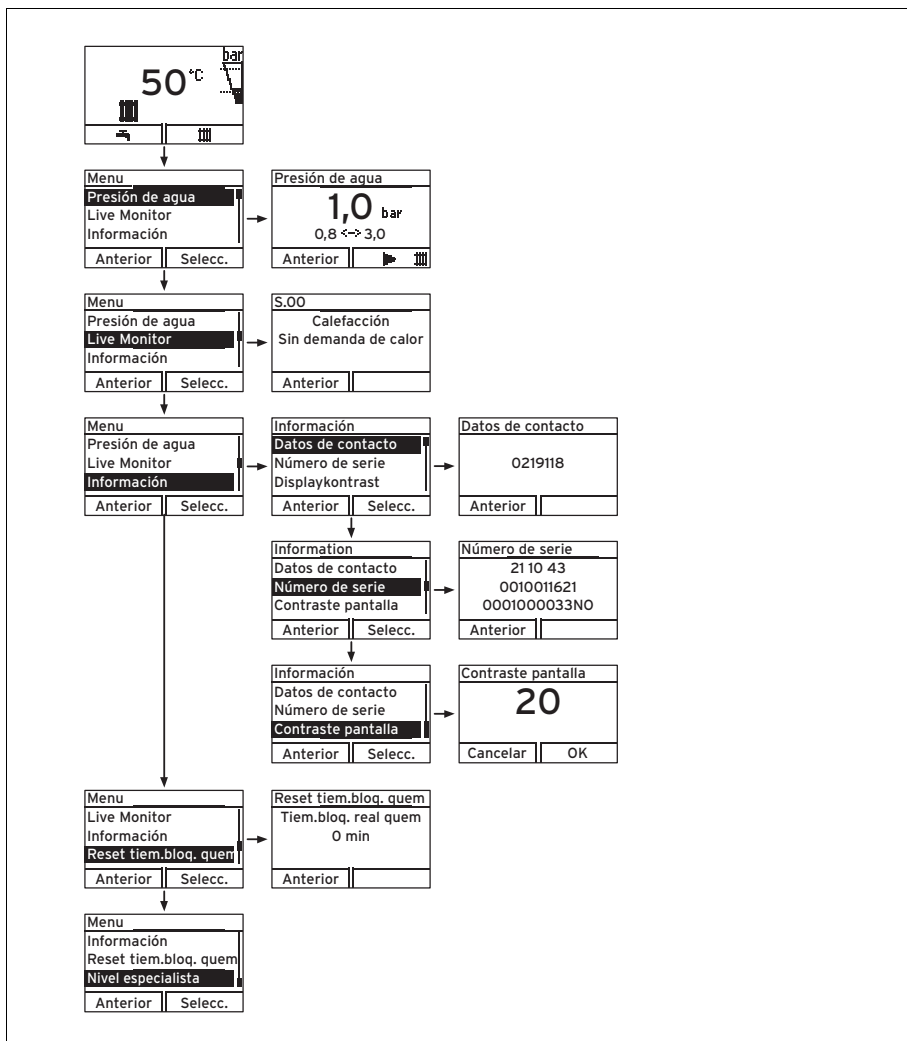





## B Detección y solución de averías

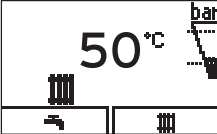
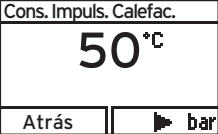
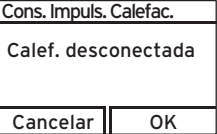
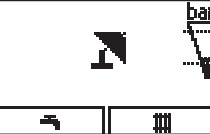

Problema	posible causa	Solución
Sin agua caliente ni calefacción; el aparato no funciona	La llave de paso del gas del edificio está cerrada	Abrir la llave de paso del gas del edificio
	El suministro eléctrico del edificio está desconectado	Conectar el suministro eléctrico del edificio
	El botón de encendido/apagado del aparato no está pulsado	Pulsar el botón de encendido/apagado del aparato
	Temperatura de ida de la calefacción demasiado baja, agua caliente sanitaria o calefacción en "Desconectado" y/o temperatura de la calefacción o del agua caliente sanitaria demasiado baja	Asegúrese de que el agua caliente sanitaria y/o el modo calefacción están activados. Ajustar la temperatura deseada para la calefacción y/o el agua caliente
	La presión de llenado de la instalación de calefacción es insuficiente	Añadir agua a la instalación de calefacción
	Hay aire en la instalación de calefacción	Purgar los radiadores Si se repite el problema: ponerse en contacto con el SAT oficial
	Fallo en el encendido	Pulsar el botón reset Si se repite el problema: ponerse en contacto con el SAT oficial
El modo ACS funciona sin problemas; la calefacción no funciona	No hay demanda de calor por parte del regulador	Comprobar la programación de tiempo del regulador y, en caso necesario, corregirla Comprobar la temperatura ambiente y, en caso necesario, corregir la temperatura ambiente de consigna (véanse las instrucciones de funcionamiento del regulador)

# Anexo





## C Instrucciones de funcionamiento breves



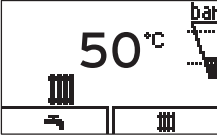
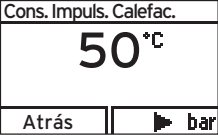
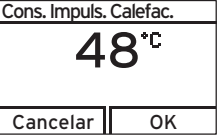

**Desactivación del modo calefacción (modo verano)**







>        >  hasta Calef. desconectada      > Confirmar con **(OK)**



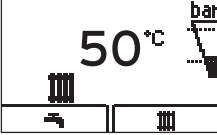

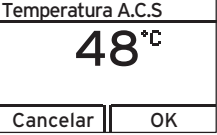
**Ajuste de la temperatura de la calefacción (conectar modo calefacción)**

>        >   hasta Selección de temperatura      > Confirmar con **(OK)**

**Ajuste de la temperatura del agua caliente**

>        >   hasta Selección de temperatura      > Confirmar con **(OK)**



## Índice de palabras clave

### Índice de palabras clave

#### A

Ajuste del contraste de la pantalla ..... 18

#### Aparato

Conectar sin tensión..... 16

desbloqueo..... 17

eliminación ..... 19

puesta fuera de funcionamiento

definitiva ..... 19

Aviso de error ..... 17

Aviso de mantenimiento ..... 17

#### C

Carga del acumulador ..... 15

Códigos de estado ..... 18

Conectar sin tensión..... 16

Contrato de mantenimiento ..... 19

Cuidados ..... 19

#### D

Datos de contacto del técnico cualificado..... 18

Dispositivos de bloqueo ..... 16

Documentación ..... 8

#### E

Elementos de mando ..... 10

#### Eliminación de residuos

Embalaje ..... 19

Estado del aparato ..... 18

#### F

Falta de agua ..... 13

Fallo de encendido ..... 17

Función de protección contra heladas ... 16

#### H

Heladas ..... 5

Protección de la instalación de calefacción contra heladas ..... 16

Homologación CE ..... 8

#### I

Inspección ..... 3

Instalación ..... 3

#### Instalación de calefacción

Llenado..... 14

vaciado ..... 16

#### L

Limpieza ..... 19

Live Monitor ..... 18

Lugar de instalación ..... 4

#### M

Mantenimiento..... 3, 6, 19

#### Menú

Estructura ..... 13

#### Modo calefacción (caldera mixta)

desactivación..... 15

Modo verano ..... 15

#### N

Número de serie..... 8–9, 18

#### O

Olor a gas..... 3

Olor a humos..... 4

#### P

Pantalla ..... 10, 12

pantalla inicial..... 12

#### Preparación de ACS

Desactivación ..... 15

Presión de la instalación ..... 13

#### Presión de llenado

Indicación digital..... 18

Presión de llenado de la instalación de calefacción ..... 13

#### producto

cuidados ..... 19

encendido..... 12

#### Puesta fuera de funcionamiento

definitiva ..... 19

#### Puesta fuera de servicio

temporal ..... 16

#### R

Referencia ..... 18

Referencia del artículo ..... 8

Regulador..... 15

Reparación ..... 3, 6

#### S

Selección de idioma ..... 18

#### Sifón para condensados

comprobación..... 19

#### Sifón para goteo de la válvula de seguridad

comprobación..... 19

Solución de averías..... 17

#### T

#### Temperatura de agua caliente

ajuste..... 15

Temperatura de calefacción..... 16

## Índice de palabras clave

Temperatura de ida de la calefacción ajuste (sin regulador).....	14
Tiempo de bloqueo del quemador.....	18





0020181568\_01 ■ 25.02.2015

**Vaillant S. L.**

**Atención al cliente**

Pol. Industrial Apartado 1.143 ■ C/La Granja, 26  
28108 Alcobendas (Madrid)

Teléfono 9 02 11 68 19 ■ Fax 9 16 61 51 97

[www.vaillant.es](http://www.vaillant.es)

© Derechos de autor reservados respecto a estas instrucciones, tanto completas como en parte. Solo se permite su reproducción o difusión previa autorización escrita del fabricante.